

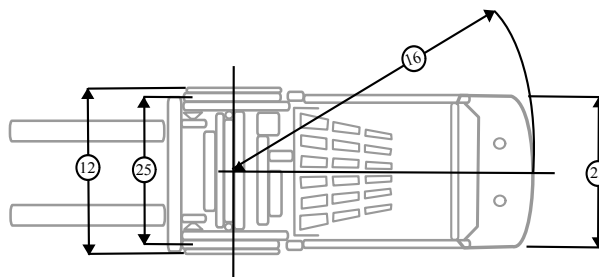

Identifikace	1	Model		Capstan	Capstan	
	2	Typ		FD35	FG35	
	3	Pohon		Diesel	Benzín / LPG	
	4	Nosnost	kg	3500		
	5	Těžiště vyložení	mm	500		
Rozměry	6	Výška zdvihu		mm 3300		
	7	Výška volného zdvihu		mm 145		
	8	Rozměry vidlic	d x š x v	mm 1070 x 122 x 50		
	9	Naklápění	Vpřed / Vzad	° 6 / 12		
	10	Vzdálenost od středu před. kola po čelo vidlí		mm 485		
	11	Celkové rozměry	Délka k nosné desce (bez vidlí)		mm 2800	
	12		Šířka		mm 1225	
	13		Výška zvedacího zařízení		mm 2165	
	14		Výška při maximálním zdvihu		mm 4145	
	15		Výška ochranného rámu		mm 2130	
	16	Poloměr otáčení		mm 2415		
	17	Min. šířka uličky při stohování		mm 2900		
Výkon	18	Pojezdová	km/h	17,2 / 17,6 / 17, 6	17,9 / 18,4 / 18,3	
	19	Rychlost	Zdvihu s břemenem	mm/s 430	385	
	20		Spouštění s břemenem	mm/s 500	500	
	21	Maximální tažná síla (s břemenem)		N 21000/20500/19900	19800/19300/18700	
	22	Maximální svahová dostupnost (s břemenem)		% 24 / 23 / 22	22 / 22 / 21	
Šasi	23	Pneumatiky	Přední	mm 28 x 9 - 15 - 12PR		
	24		Zadní	mm 6.50 - 10 - 10PR		
	25	Rozchod	Přední	mm 1005		
	26		Zadní	mm 975		
	27	Rozvor		mm 1700		
	28	Světla výška		mm 130		
Hmotnost	29	Pohotovostní hmotnost		kg 4705		
	30	Zatížení náprav	s břemenem	Přední / zadní	kg 7255 / 950	
	31	Zatížení náprav	bez břemene	Přední / zadní	kg 1720 / 2985	
Motor & převodovka	32	Baterie		V/Ah	12 / 90	
	33	Motor	Model		4TNE98	K25
	34		Výrobce		YANMAR	NISSAN
	35		Výkon / ot./min.		kW 44,3 / 2300	38 / 2400
	36		Točivý moment		N · M 196 / 1700	185 / 1600
	37		Počet válců		4	4
	38		Průměr x výška válce		mm 98 X 110	89 X 100
	39		Emisní norma		Stage IIIA / Tier 3	
	40		Obsah válců		ccm 3319	2488
	41	Objem palivové nádrže		l 70	70	
	42	Převodovka	Výrobce		Okamura	Okamura
	43		Typ		automatická	automatická
44	Rychlosti / vpřed/vzad		1 / 1	1 / 1		
45	Pracovní tlak		Pro přídatná zařízení	MPa 17,5	17,5	

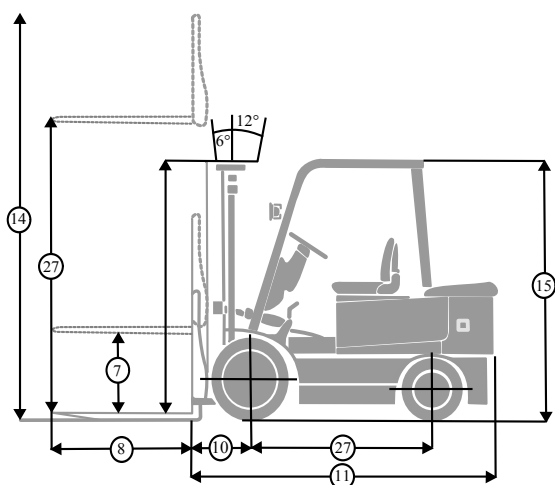

CAPSTAN

Zvedací zařízení	Typ	Max. výška zdvihu	Celková výška			Volný zdvih		Nosnost	
			Spuštěné ZZ	Zvednuté ZZ		Bez opěrné mříže	S opěrnou mříží	těžiště vyložení 500 mm	
				Bez opěrné mříže	S opěrnou mříží			Jednomontáž	Dvoumontáž
			mm	mm	mm	mm	mm	mm	kg
Duplex	X35M200	2000	1550	2815	3145	145	145	3500	3500
	X35M250	2500	1800	3315	3645	145	145	3500	3500
	X35M270	2700	1900	3515	3845	145	145	3500	3500
	X35M300	3000	2050	3815	4145	145	145	3500	3500
	X35M330	3300	2200	4115	4445	145	145	3500	3500
	X35M350	3500	2300	4315	4645	145	145	3500	3500
	X35M370	3700	2450	4515	4845	145	145	3500	3500
	X35M400	4000	2650	4815	5145	145	145	3450	3450
	X35M430	4300	2800	5115	5445	145	145	3300	3300
	X35M450	4500	2900	5315	5645	145	145	3150	3150
	X35M470	4700	3000	5515	5845	145	145	3000	3000
	X35M500	5000	2150	5815	6145	145	145	2850	2850
	X35M550	5500	2400	6315	6645	145	145	/	2650
	X35M600	6000	2650	6815	7156	145	145	/	2400
Duplex s volným zdvihem	X35U200	2000	1620	2830	3145	890	575	3500	3500
	X35U250	2500	1870	3330	3645	1140	825	3500	3500
	X35U270	2700	1970	3530	3845	1240	925	3500	3500
	X35U300	3000	2080	3830	4145	1350	1035	3250	3250
	X35U330	3300	2230	4130	4445	1500	1185	3500	3500
	X35U350	3500	2330	4330	4645	1600	1285	3500	3500
	X35U370	3700	2430	4530	4845	1700	1385	3500	3500
	X35U400	4000	2580	4830	5145	1850	1535	3450	3450
Triplex s volným zdvihem	X35N400	4000	2015	4830	5145	1285	970	3350	3350
	X35N430	4300	2115	5130	5445	1385	1070	3200	3200
	X35N450	4500	2165	5380	5695	1435	1120	3050	3050
	X35N470	4700	2215	5530	5895	1485	1170	2900	2900
	X35N480	4800	2380	5630	5945	1580	1265	2800	2900
	X35N500	5000	2315	5830	6145	1585	1270	2750	2900
	X35N550	5500	2515	6330	6645	1735	1420	2200	2650
	X35N600	6000	2765	6880	7195	1985	1670	1650	2400
	X35N650	6500	2915	7330	7645	2135	1820	/	1850
	X35N700	7000	3065	7830	8145	2285	1970	/	1300



Zátěžový diagram

