

Identifikace	1	Model		Capstan	Capstan	
	2	Typ		FD25	FG25	
	3	Pohon		Diesel	Benzín / LPG	
	4	Nosnost	kg	2500		
	5	Těžiště vyložení	mm	500		
Rozměry	6	Výška zdvihu	mm	3300		
	7	Výška volného zdvihu	mm	140		
	8	Rozměry vidlic	d x š x v	1070 x 122 x 40		
	9	Naklápění	Vpřed / Vzad	° 6 / 12		
	10	Vzdálenost od středu před. kola po čelo vidli	mm	465		
	11	Celkové rozměry	Délka k nosné desce (bez vidli)	mm	2605	
	12		Šířka	mm	1155	
	13		Výška zvedacího zařízení	mm	2035	
	14		Výška při maximálním zdvihu	mm	4045	
	15		Výška ochranného rámu	mm	2115	
	16	Poloměr otáčení	mm	2245		
	17	Min. šířka uličky při stohování	mm	2710		
Výkon	18	Pojezdová	km/h	18,2 / 18,6 / 17,9	19 / 19,4 / 18,7	
	19	Rychlost	Zdvihu s břemenem	mm/s	620	560
	20		Spouštění s břemenem	mm/s	500	500
	21	Maximální tažná síla (s břemenem)	N	19800/19400/19500	18700/18300/18400	
	22	Maximální svahová dostupnost (s břemenem)	%	30 / 29 / 29	28 / 27 / 27	
Šasi	23	Pneumatiky	Přední	mm	7.00 - 12 - 12PR	
	24		Zadní	mm	6.00 - 9 - 10PR	
	25	Rozchod	Přední	mm	965	
	26		Zadní	mm	973	
	27	Rozvor	mm	1650		
	28	Světlá výška	mm	115		
Hmotnost	29	Pohotovostní hmotnost	kg	3765		
	30	Zatížení náprav	s břemenem	Přední / zadní	kg	5475 / 790
	31	Zatížení náprav	bez břemene	Přední / zadní	kg	1560 / 2205
Motor & převodovka	32	Baterie	V/Ah	12 / 90	12 / 60	
	33	Motor	Model		4TNE98	K25
	34		Výrobce		YANMAR	NISSAN
	35		Výkon / ot./min.	kW	44,3 / 2300	38 / 2400
	36		Točivý moment	N · M	196 / 1700	185 / 1600
	37		Počet válců		4	4
	38		Průměr x výška válce	mm	98 X 110	89 X 100
	39		Emisní norma		Stage IIIA / Tier 3	
	40		Obsah válců	ccm	3319	2488
	41		Objem palivové nádrže	l	60	60
	42		Převodovka	Výrobce		Okamura
	43	Typ			automatická	automatická
44	Rychlostí / vpřed/vzad			1 / 1	1 / 1	
45	Pracovní tlak	Pro přídatná zařízení	MPa	17,5	17,5	

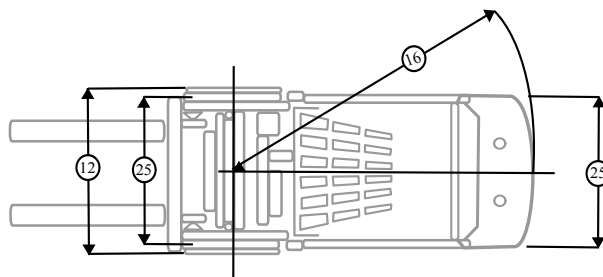

CAPSTAN

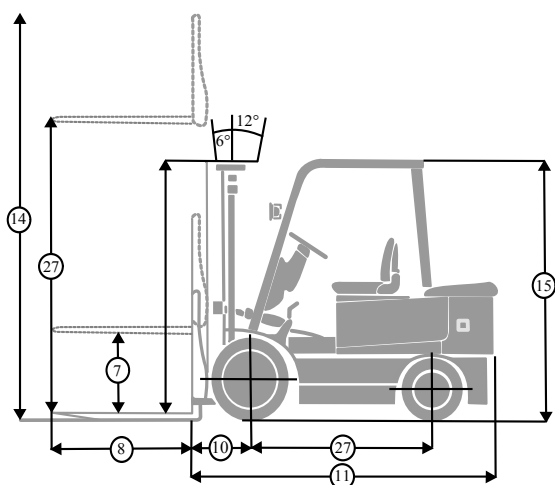

Zvedací zařízení	Typ	Max. výška zdvihu	Celková výška			Volný zdvih		Nosnost	
			Spuštěné ZZ	Zvednuté ZZ		Bez opěrné mříže	S opěrnou mříží	těžiště vyložení 500 mm	
				Bez opěrné mříže	S opěrnou mříží			Jednomontáž	Dvumontáž
			mm	mm	mm	mm	mm	mm	kg
Duplex	X25M200	2000	1535	2660	3045	140	140	2500	2500
	X25M250	2500	1785	3160	3545	140	140	2500	2500
	X25M270	2700	1885	3360	3745	140	140	2500	2500
	X25M300	3000	2035	3660	4045	140	140	2500	2500
	X25M330	3300	2185	3960	4345	140	140	2500	2500
	X25M350	3500	2285	4160	4545	140	140	2500	2500
	X25M370	3700	2435	4360	4745	140	140	2500	2500
	X25M400	4000	2635	1660	5045	140	140	2450	2500
	X25M430	4300	2785	4960	4345	140	140	2300	2450
	X25M450	4500	2885	5160	5545	140	140	2150	2300
	X25M470	4700	2985	5360	5745	140	140	2000	2150
	X25M500	5000	3135	5660	6045	140	140	1850	2000
	X25M550	5500	3385	6160	6545	140	140	/	1900
	X25M600	6000	3635	6660	7045	140	140	/	1750
Duplex s volným zdvihem	X25U200	2000	1560	2680	3045	880	510	2500	2500
	X25U250	2500	1810	3180	3545	1130	760	2500	2500
	X25U270	2700	1910	3380	3745	1230	860	2500	2500
	X25U300	3000	2010	3680	4045	1330	960	2500	2500
	X25U330	3300	2160	3980	4345	1480	1110	2500	2500
	X25U350	3500	2260	4180	4545	1580	1210	2500	2500
	X25U370	3700	2360	4330	4745	1680	1310	2500	2500
	X25U400	4000	2560	4680	5045	1880	1510	2450	2500
Triplex s volným zdvihem	X25N400	4000	2000	4700	5045	1300	955	2350	2450
	X25N430	4300	2100	5000	5345	1400	1055	2200	2350
	X25N450	4500	2150	5230	5595	1470	1105	2050	2200
	X25N470	4700	2200	5380	5745	1520	1155	1900	2050
	X25N480	4800	2250	5500	5865	1610	1245	1800	2050
	X25N500	5000	2300	5680	6045	1620	1255	1750	2050
	X25N550	5500	2500	6180	6545	1820	1455	1400	1900
	X25N600	6000	2750	6730	7095	2070	1705	1000	1750
	X25N650	6500	2900	7200	7545	2200	1855	/	1450
	X25N700	7000	3050	7680	8045	2370	2005	/	1150

Zátěžový diagram

